

Befestigungspunkte der Schutzplanken an den Betonfertigteilen

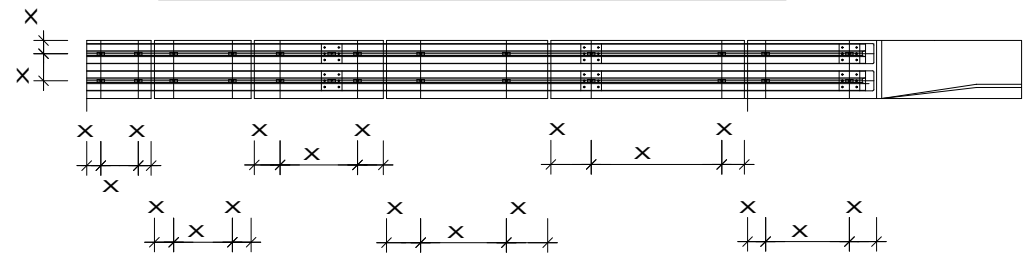

Befestigungspunkte des Abspanngurtes an den Betonfertigteilen

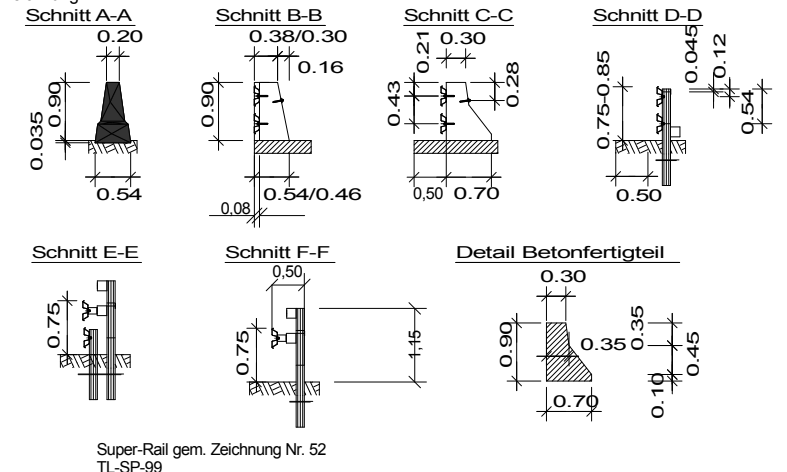
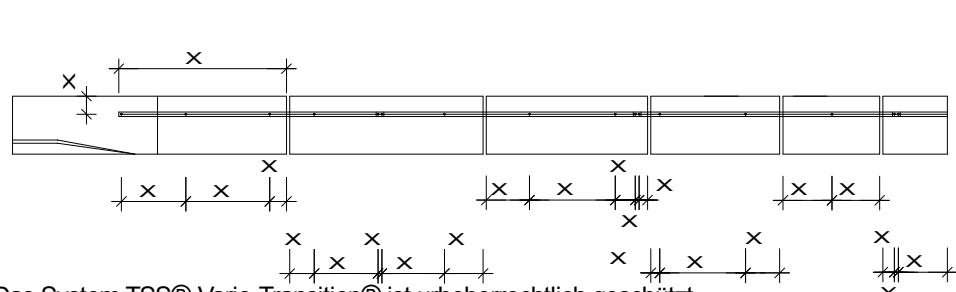

Das System TSS@-Vario-Transition® ist urheberrechtlich geschützt.  
 Das System TSS@-Vario-Transition® ist zum Patent angemeldet  
 unter der Nummer : 05105276.9

				TSS@ Vario - Transition®	
				Systemzeichnung Anschluß des Schutzplankensystems Super - Rail	
				TSS-Homepage	
				Blatt	
				Blätter	
Zust.	Änderung	Datum	Name	Datum	Name
				Bearb. 13.07.07	Stein.
				Gepr.	
				Norm 1317-4	
				TSS - GmbH Alfred-Schütte-Allee 10 50679 Köln	